

沖縄市立学校給食センター第1調理場 給食配送車両購入  
一般競争入札説明書及び購入仕様書

第1条 適用範囲

この入札説明書及び購入仕様書は、沖縄市が発注する下記件名に適用する。

第2条 入札概要

- (1) 件 名 : 沖縄市立学校給食センター第1調理場 給食配送車両購入
- (2) 品名・仕様・数量 : 配送車両 新車1台(別紙明細による)
- (3) 納 入 場 所 : 沖縄市立学校給食センター 第1調理場  
(沖縄市照屋3-4-15)
- (4) 納 入 期 限 : 令和9年3月31日(水)
- (5) 応 札 明 細 提 出 : 令和8年6月2日(火)17時迄
  - ①提出方法 : 電子メール
  - ②提出先アドレス: gfoods@city.okinawa.lg.jp※応札明細に、カタログの写しを添付すること。
- (6) 入 札 及 び 開 札 : 令和8年6月5日(金) 午前10時00分  
場 所 : 沖縄市立学校給食センター第1調理場(沖縄市照屋3丁目4番15号)  
  
※入札金額は、運搬費・設置費等を含むこと。  
※入札金額には、重量税、自賠責保険、登録手数料、納車手数料、リサイクル料は含まないこと(別予算で対応)。
- (7) 質問書の受付及び回答
  - ①提出方法 : 質問回答書を使用し電子メールで提出  
※メール送信後、その旨を電話連絡すること  
※電子メール以外の方法で提出された質問に対しては回答しないものとする
  - ②質問期間 : 令和8年5月28日(木) 正午迄
  - ③回答方法 : 市公式ホームページに掲載  
※類似する質問に関しては併せて回答する場合があります
  - ④回答日 : 令和8年5月29日(金)※予定
  - ⑤提出先アドレス: gfoods@city.okinawa.lg.jp
- (8) 入札に参加する者に必要な資格に関する事項
  - ①沖縄市「令和7年・8年度物品等入札参加資格」を有する者であること。
  - ②地方自治法施行令第167条の4第2項に規定する者に該当しないこと。
- (9) 入 札 保 証 金  
沖縄市契約規則第16条の規定に基づき免除する。
- (10) 契 約 保 証 金  
沖縄市契約規則第37条の規定に基づき免除する。
- (11) お 問 合 せ 先 : 沖縄市立学校給食センター 第1調理場  
(担当:松本)TEL 929-4776

### 第3条 納入機器明細

給食配送車両:新車1台(第1調理場)

- ① 排気量:2,998cc以上
- ② エンジン:130馬力以上
- ③ 最大積載重量:2.7トン以上
- ④ その他装備:油圧式リフトゲート

※納入機器の仕様詳細については別紙参照。

※特に記載の無いものは、既存車両に準じたものとする。詳細は現場調整を要する。

※これと同等の機能がある物品、又はこれ以上の物品。

### 第4条 特記事項

#### (1) 提出書類

- ①受注者は、発注者が指示した書類を遅滞なく提出しなければならない。
- ②指示、承諾及び協議は原則として書面によりこれを行うものとする。

#### (2) 打合せ等

機器納入を適正かつ円滑に実施するため、管理責任者と監督員は常に密接な連絡をとり、納入機器及び条件等の疑義を正すものとし、その内容についてはその都度記録し、相互に確認しなければならない。

#### (3) 機器納入計画

- ①受注者は、契約後速やかに機器納入計画書を作成し、発注者に提出するものとする。
- ②機器納入計画には、下記事項の書類を添付すること。
  - 1)工程表
  - 2)その他発注者の指示するもの

#### (4) 機器の納入

機器を納入する場合は、発注者の立会、確認を受け指定の場所へ納入すること。

#### (5) 完了報告書の提出

納入業務が完了したときは、納入機器一覧表を完了報告書と共に提出し、完了検査を受けるものとする。

#### (6) 保証

機器の故障による無料補償については1年とする。

沖縄市立学校給食センター 学校給食配送車両 購入仕様書

【車両部】

項目	内容	備考
1 台数	1台	AT車
2 排気量	2,998cc以上	
3 エンジン	130馬力以上（ディーゼル）	
4 最大積載量	2.7 t 以上	
5 後輪	ダブルタイヤ	
6 ホイルベース	現有車両に準ずる	
7 看板	現有車両に準ずる	
8 シート	ビニール張り	
9 装備	<ul style="list-style-type: none"> <li>・ハイキャブ</li> <li>・バックモニター</li> <li>・エアコン付</li> <li>・時計付</li> <li>・パワーステアリング</li> <li>・パワーウィンドウ</li> <li>・フロアマット</li> <li>・サイドバイザー</li> <li>・ABS</li> <li>・スペアタイヤ</li> <li>・防錆使用</li> <li>・マッドフラップ（泥除け）</li> <li>・車輪止め</li> <li>・ドライブレコーダー                             <ul style="list-style-type: none"> <li>①カメラ・本体一体型タイプ</li> <li>②衝突時の映像・時速・時刻を記録できるもの</li> <li>③記録装置（SDメモリーカード）</li> <li>④接続方法（直接電源接続）</li> </ul> </li> </ul>	
10 特記事項	<ul style="list-style-type: none"> <li>・平成28年排気ガス規制適合車</li> <li>・2025年燃費基準達成車</li> </ul>	

【コンテナ部】

項目	内容	備考
1 台数	1台	
2 外張り	平板	
3 室内床板	3.2mm亜鉛シマ鋼板張り （水抜き2箇所）	
4 室内	コンテナプロテクター及びストッパー付 コンテナ室内温湿度計取付	
5 後部ドア	シャッタードア（アルミ型材仕様）	
6 後部ドア枠	ステン仕様	
7 アンダーフレーム	亜鉛どぶ付け鋼板	
8 後部出入り口	導き板付（亜鉛シマ鋼板仕様）	
9 換気口	4箇所	
10 看板	両サイドに番号、後部にコメント	
11 設計寸法	現有車両に準ずる	
12 リフト	<ul style="list-style-type: none"> <li>・リフト能力 600kg以上</li> <li>・ゲート開閉（油圧式）</li> <li>・アルミ製ゲート</li> <li>・両側にリモコンスイッチ取付</li> <li>・自動水平、自動チルト機能付</li> </ul>	

【特記事項】

- ① 各種仕様は、現在配置されている車両に準ずること
- ② コンテナ部については、現場調整を要す
- ③ 看板は別添のとおりとする
- ④ 同等品は、指定する規格・品質等と同等以上のものとする
- ⑤ 納入後、不具合がある場合は速やかに対応し、アフターケア体制に万全を期すこと
- ⑥ 納入時には取扱い説明を十分に行うこと

# 沖縄市立学校給食センター 学校給食配送車両 簡易図面

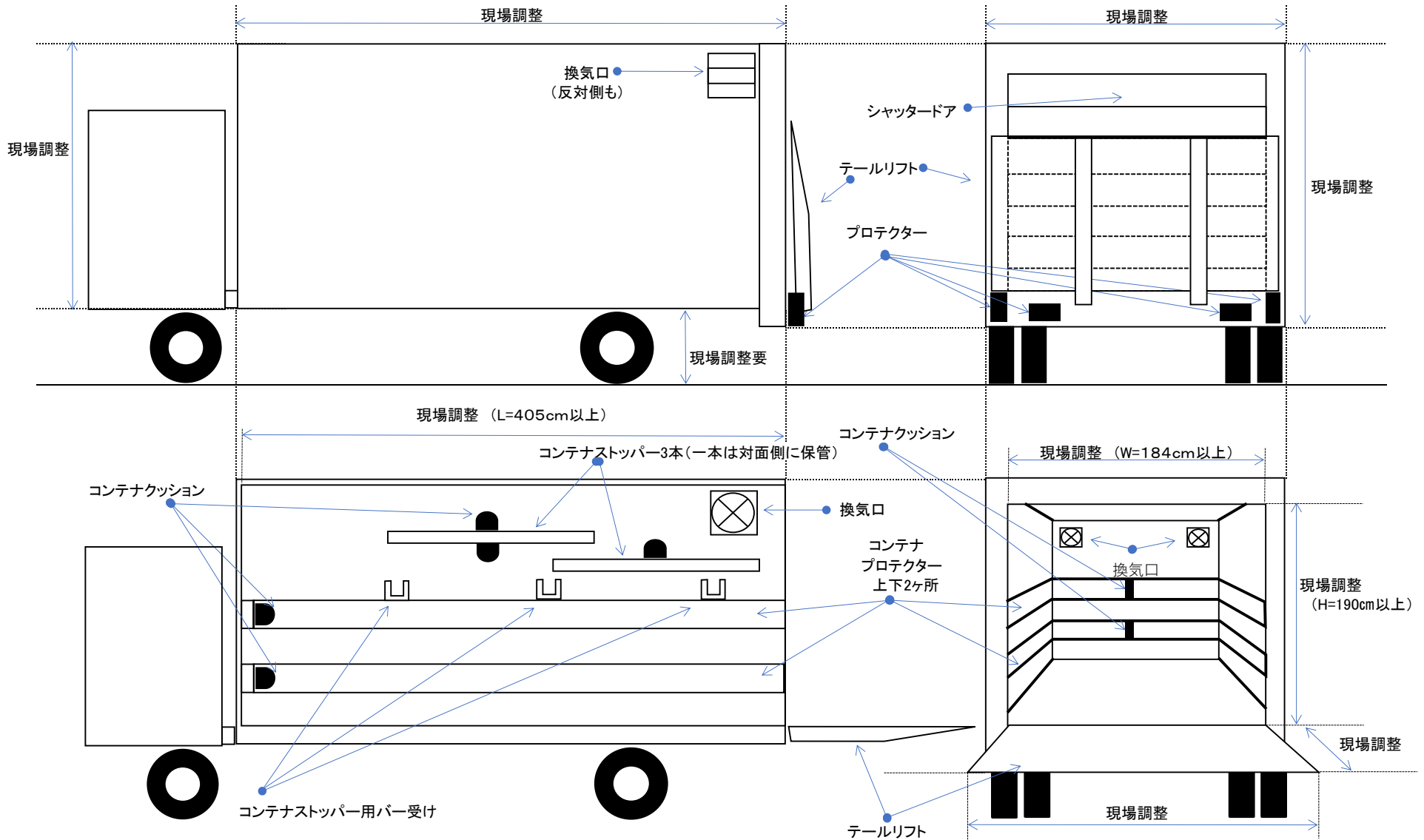

沖縄市立学校給食センター 学校給食配送車両 車両部並びにコンテナ部看板



車両部の文字書  
(第1調理場)



コンテナ部後部コメント

※テールリフト装着の為  
表記位置については要調整。

沖縄市立学校給食センター 学校給食配送車両 コンテナ規格

【第一調理場】

1. 給食運搬コンテナ規格（6学級）

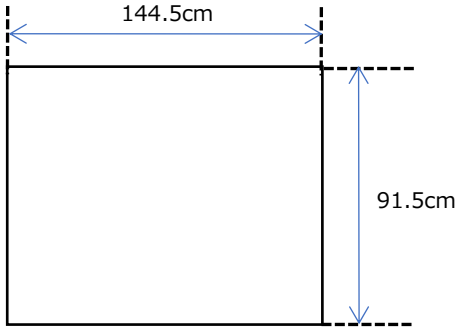

2. 運搬コンテナ積載方法

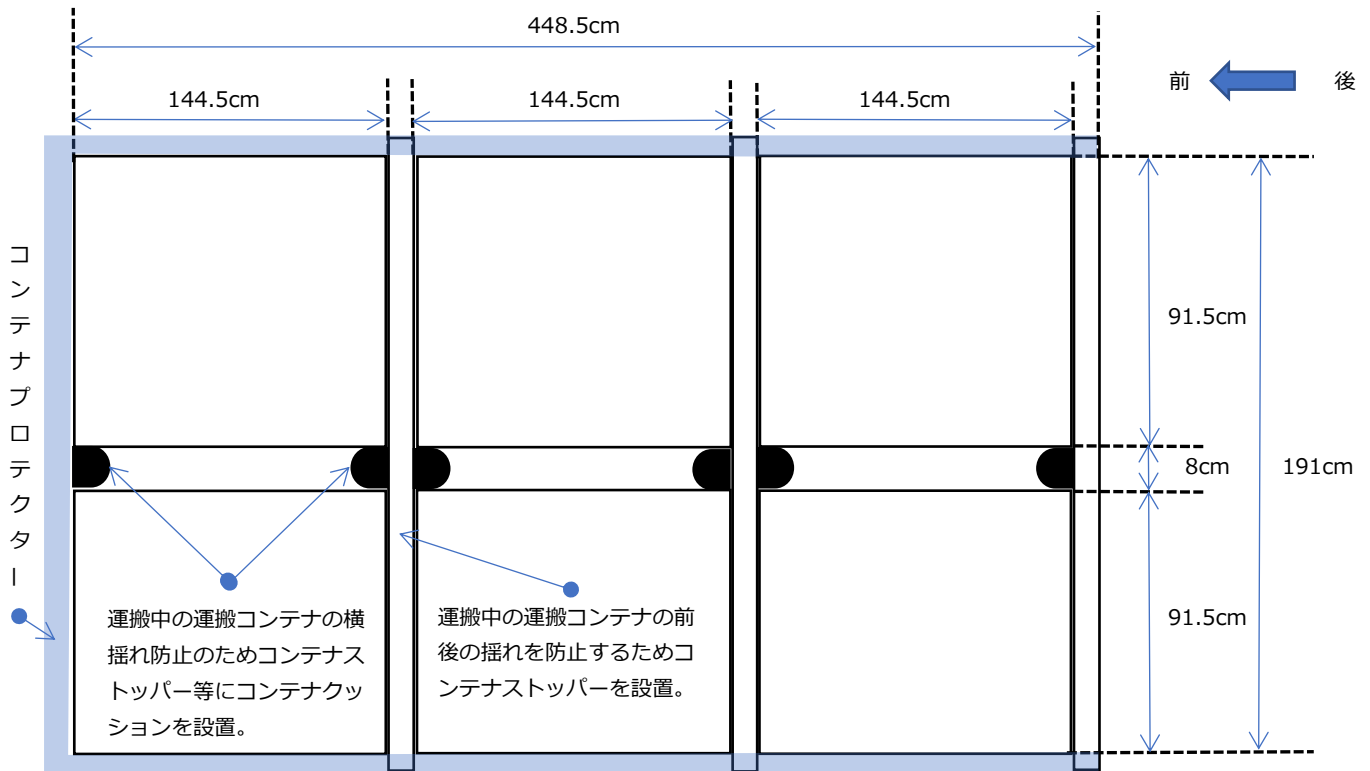

3. 給食運搬コンテナサイズ（6学級用）

上記2のように運搬コンテナを積載し、各学校へ給食を届けており、第三調理場の給食運搬コンテナのサイズから、既存配送車両のコンテナを参考にし、コンテナストッパーの幅を15cm、コンテナストッパーに設置するコンテナクッションの幅を8cmとする場合、コンテナプロテクターを除き、配送車両コンテナサイズは、縦191cm以上、横448.5cm以上の積載スペースが確保されていること。

なお、配送車両のコンテナ製作にあたっては、各調理場の既存の配送車両を参考にしうえて、より正確な採寸が必要であるため、現場調整を要す。

4. 既存車両のコンテナ規格（いすゞ19年型3.0t「沖縄100す4662」2号車コンテナ 外寸）

